

Fiche technique Cie. E1NZ / LE BISTRO

Contact : portique, scène & lumière (si nécessaire)
Jonas Slanzi, jonas.slanzi@gmail.com +41(0)79 731 81 50

Durée de la représentation : 40 minutes sans pause

Equipe de production : 2 acteurs

Espace : 14 x 14 mètres

La taille de la surface est impérativement requise pour le montage et le démontage de la structure. Si la surface est plus petite, nous vous prions de nous contacter.

La surface de jeu doit être plane et ne pas présenter d'irrégularités (par ex. béton, goudron, pierres composite, pelouse solide).

La troupe joue sur un tapis de feutre installé sous la structure qui constitue la surface de jeu. Le feutre est fourni par la troupe.

La taille de la surface de jeu s'élève à 8 x 8 mètres.

En cas d'aspérités grossières, l'organisateur doit mettre à disposition une scène.

Scène : *Dimensions minimales*
Largeur 8 mètres
Profondeur 8 mètres

L'échafaudage est placé **sur** la scène.

Une scène ne sera nécessaire qu'à partir du moment où le sous-sol est inégal ou trop tendre.

Portique : La troupe installe une structure pour la suspension en l'air (cf. le croquis en pièce jointe). La structure doit être fixée au sol avec au minimum 4 câbles d'ancrage. Un cinquième point de fixation est nécessaire pour ériger l'installation. Chaque point d'ancrage doit pouvoir accepter une charge de 1000 kg. Le châssis ainsi que l'ensemble des câbles d'ancrage sont apportés par la troupe. La structure est mise en place avec l'aide de deux assistants rodés aux travaux de montage. Les assistants sont fournis par l'organisateur.

Ancrage au sol :

Dans des sols tendres tels que de l'herbe, du gravier (goudron après concertation), l'ancrage au sol peut être effectué à l'aide de pinces. Si le sol ne permet aucun ancrage au sol (pavé, béton, etc.), au minimum 5 poids de 1000 kg doivent être fournis par l'organisateur et placés conformément au plan (par ex. réservoirs d'eau remplis, poids en béton). Les poids doivent être placés de manière à ne pas pouvoir glisser (en mettant par ex. un tapis de caoutchouc sous le poids).

Les pinces sont apportés par la troupe. Les pinces seront enfoncées par les assistants.

Les pinces mesurent chacun un mètre de long.
L'organisateur garantit qu'il n'y a pas de tuyaux (eau / électricité / gaz) aux points d'impact.

Son : Amplificateur adapté sur place avec connecteur XLR stéréo pour diffuser la musique .

La sonorisation est assurée par les techniciens eux-mêmes depuis la scène.
L'installation audio doit être surveillée par un technicien local lors du premier sound check ou être expliquée à la troupe.

La sonorisation est fournie par l'organisateur.

Puissance : la prise CEBEC 230V / le branchement électrique doit se trouver à proximité immédiate du lieu de la représentation.

Lumière : En cas de représentation le soir ou la nuit, l'éclairage devra être adapté au lieu. L'éclairage doit être opéré par un technicien sur place. Le technicien doit se trouver sur place 30 minutes avant la première représentation.
Les moyens d'éclairage sont mis à disposition par l'organisateur.

Accessoires : 1 table de cuisine
1 bar
1 tabouret de bar
3 chaises
Accessoires divers de bar
15 bouteilles
1 diablo
1 corde vertical
1 corde lisse

Les accessoires sont fournis par la troupe.



Backstage : Mise à disposition par l'organisateur d'un vestiaire avec miroir et eau à proximité immédiate de la scène. Les loges doivent être équipées de toilettes.

Mise en place : L'installation de la structure dure env. 3h

Lors des opérations de montage et de démontage, nous devons avoir accès à l'emplacement avec notre véhicule et la remorque.

Suggestion de déroulement :

8.30 – 9.00	arrivée de la troupe, marquage des positions pour la structure
9.00 – 12.00	déchargement et installation de la structure
14.30 – 16.00	sound check et installation personnelle
16.00 – 16.40	1 ^{er} spectacle
19.00 – 19.40	2 ^{ème} spectacle
19.40 – 20.40	rangement des accessoires personnels
20.40 – 22.40	démontage de la structure

En règle générale, il faut environ 1 heure après chaque spectacle pour installer ou démonter les accessoires.

De préférence, aucun autre groupe ne joue sur le même terrain.

Démontage de la structure :

Dure env. 2 heures, réalisé par le duo E1NZ avec l'aide de deux assistants.

Assistants : Il faut deux personnes ayant l'habitude de ce genre de travaux. Le montage dure env. 3 heures, le démontage 2 heures.

Si des pinces sont nécessaires pour l'ancrage, elles devront être insérées par les assistants. Le recours à une masse est souhaité.

Parking : L'organisateur met gratuitement à disposition une place de parking pour un véhicule avec remorque. La longueur totale de la structure s'élève à 9 mètres.

Nous utilisons la remorque comme lieu de stockage. Il doit pouvoir rester près sur site.

Conditions Climatiques :

Le spectacle étant extrêmement physique, il ne peut être joué en plein soleil, ni dans des conditions affectant la sécurité des artistes.

Privilégier un espace à l'ombre à l'heure du spectacle et/ou un horaire adapté est indispensable.

En cas de conditions climatiques dangereuses, la décision de jouer ou non le spectacle appartient aux artistes et à leur équipe technique.

front view

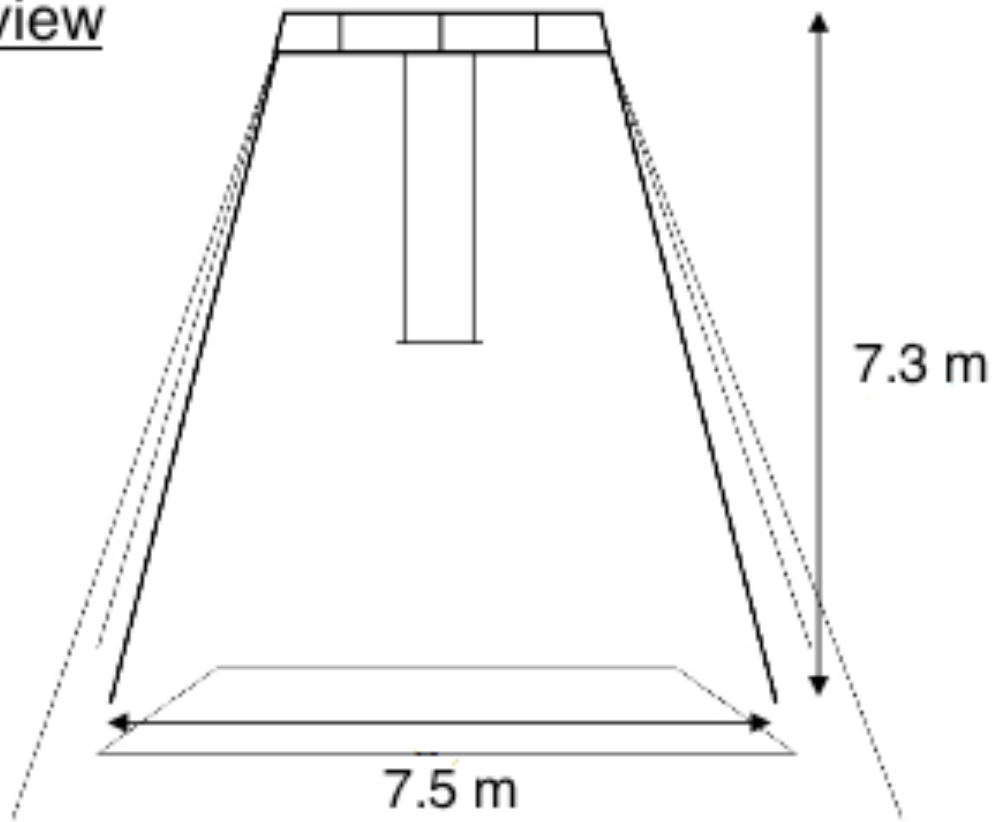

top view

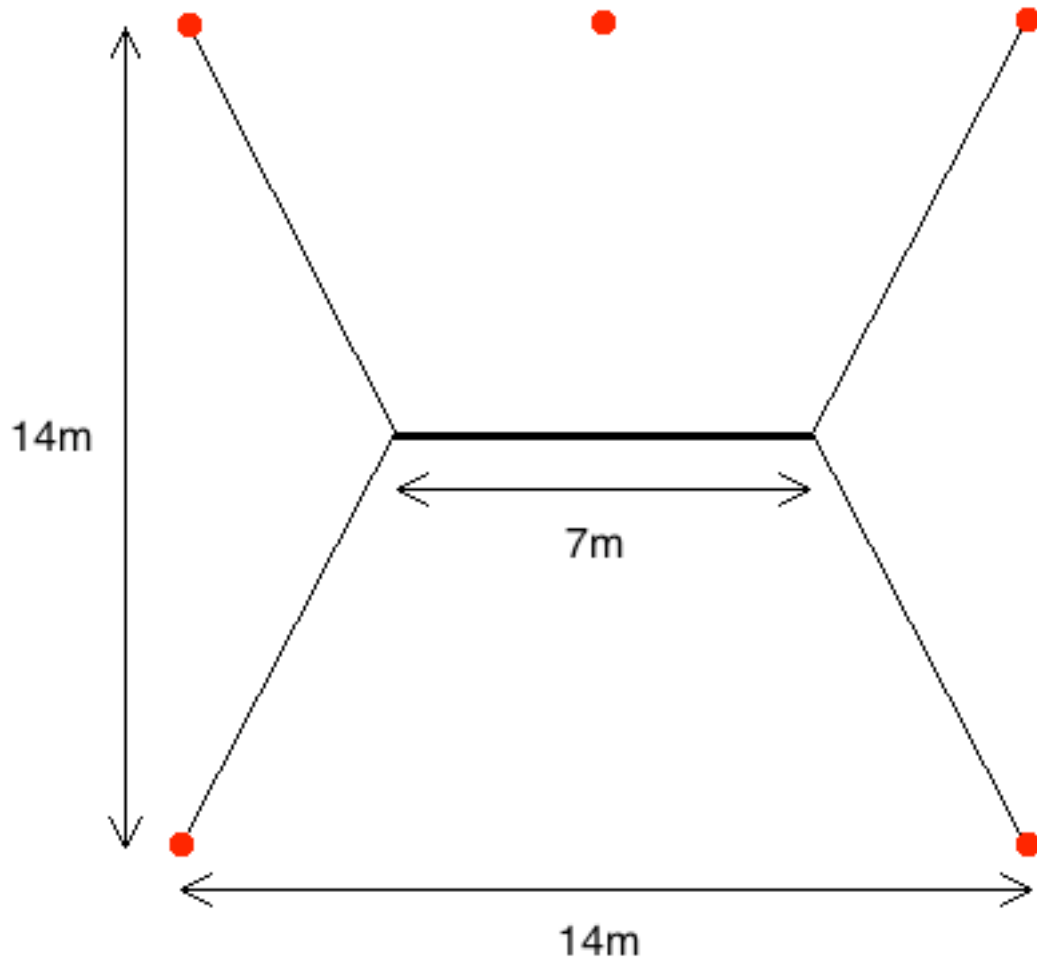

● anchor points / weights 1000kg

Points d'ancrage possibles:

poids en béton



réservoirs d'eau remplis



Pinces





La fiche technique fait partie intégrante du contrat.

Veillez nous contacter pour toutes questions ou en cas de difficulté à répondre à nos exigences.

Lieu / Date: _____

Signature de l'organisateur: _____